

MACC-3

Autocentranti MPT a comando manuale non rotanti MPT manual chucks, non-rotating

- Specifici per centri di lavoro - cubi - tavole
Specific for machining centers - tombstones - tables
- Azionamento frontale
Frontal operating



Dotazione standard
1 SET-3 BLOCCHETTI TENERI
Standard equipment
1 SET-3 SOFT JAWS

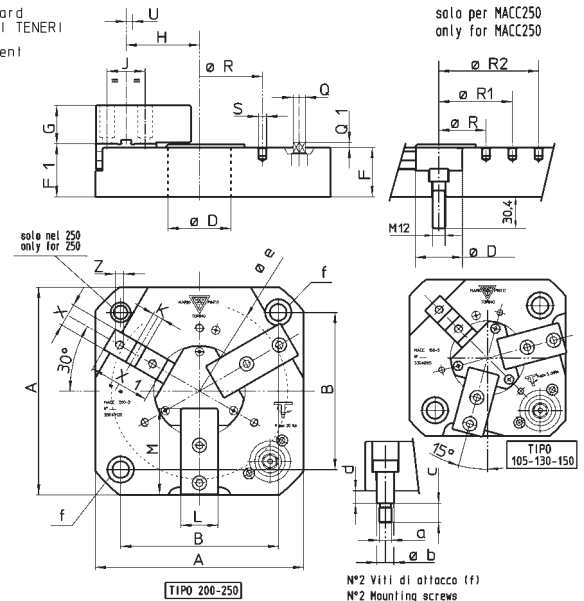

Soggetto a cambiamenti tecnici
Subject to technical changes

MPT tipo MACC-3		105	130	150	200	250
	A	105	129	149	198	248
$\pm 0,01$	B	80	100	100	150	200
(H7)	D	12	22	42	60	45
	F	47	47	47	47	47
	F1	50,5	50,5	50,5	50,5	50,5
	G	26,5	26,5	26,5	36,5	36,5
	G1	-	-	-	60	60
	H	31,2	40,8	52,1	69,8	69,8
	J	26	26	26	36	36
(h6)	K	10	10	10	10	10
	L	30	30	30	35	35
	L1	30	40	40	50	50
	M	43	51	61	82	82
	M1	49,5	57	67	91	91
Esagono/Hexagon	Q	10	12	12	12	17
	Q1	5	5	5	5	8
	R-R1-R2	56	70	90	120	120-170-220
	S	3xM6	3xM6	3xM6	3xM8	9xM8
Corsa/Stroke	U	1,8	2,5	3,7	5	7,4
	X	20	20	20	22	22
	X1	43	44	44	58	83
	Z	M8	M8	M8	M8	M8
	a	M10	M12	M12	M12	M12
(h6)	b	12	16	16	16	16
	c	16,25	18,4	18,4	18,4	18,4
	d	9	12	12	12	12
*	e	79	100	120	168	218
Coppia/Torque M max	N.m	35	50	50	50	80
F. serr. max - Max grip. force	KN	17	23	25	28	35
Massa con griffe/Weight	Kg	4,5	7	9	17	23
Codice d'ordine/Order code		33040110	33040113	33040115	33040120	33040125

* Diametro max di bloccaggio per azionamento con chiave verticale
Max clamping diameter for vertical wrench operating

MPT tipo MACC-3		105	130	150	200	250
	Standard Set-3 bloc. teneri Set-3 soft jaws	04091013	04091313	04091513	04092013	04092013
	Ricambi/Spare parts					
	A richiesta On request Set-3 bloc. teneri Set-3 soft jaws	04081013	04081313	04081513	04082013	04082013
	Speciale Special Set-3 bloc. teneri Set-3 soft jaws	N.D.	N.D.	N.D.	04102013	04102013
	Set-3 false griffe Set-3 master jaws	04071013	04071313	04072013	04072513	04072513
	Corona Scroll	04031010	04031310	04031510	04032010	04032510
	Boccola ritegno Support bush	04051010	04051310	04052510	04052510	04052510
	Pignone Pinion	04041010	04041310	04042510	04042510	04042510
	Chiave verticale Wrench	04711000	04711300	04712500	04712500	04712500
Ordinare separatamente/To be ordered separately						