

# APS-140

## Rialzo • Colonne

Rialzo a 1 modulo APS 140 E per macchina a 5 assi  
Colonne réhaussée "SINGLE" avec 1 module APS 140-E pour usinage 5 axes

con effetto turbo  
avec effet "TURBO"

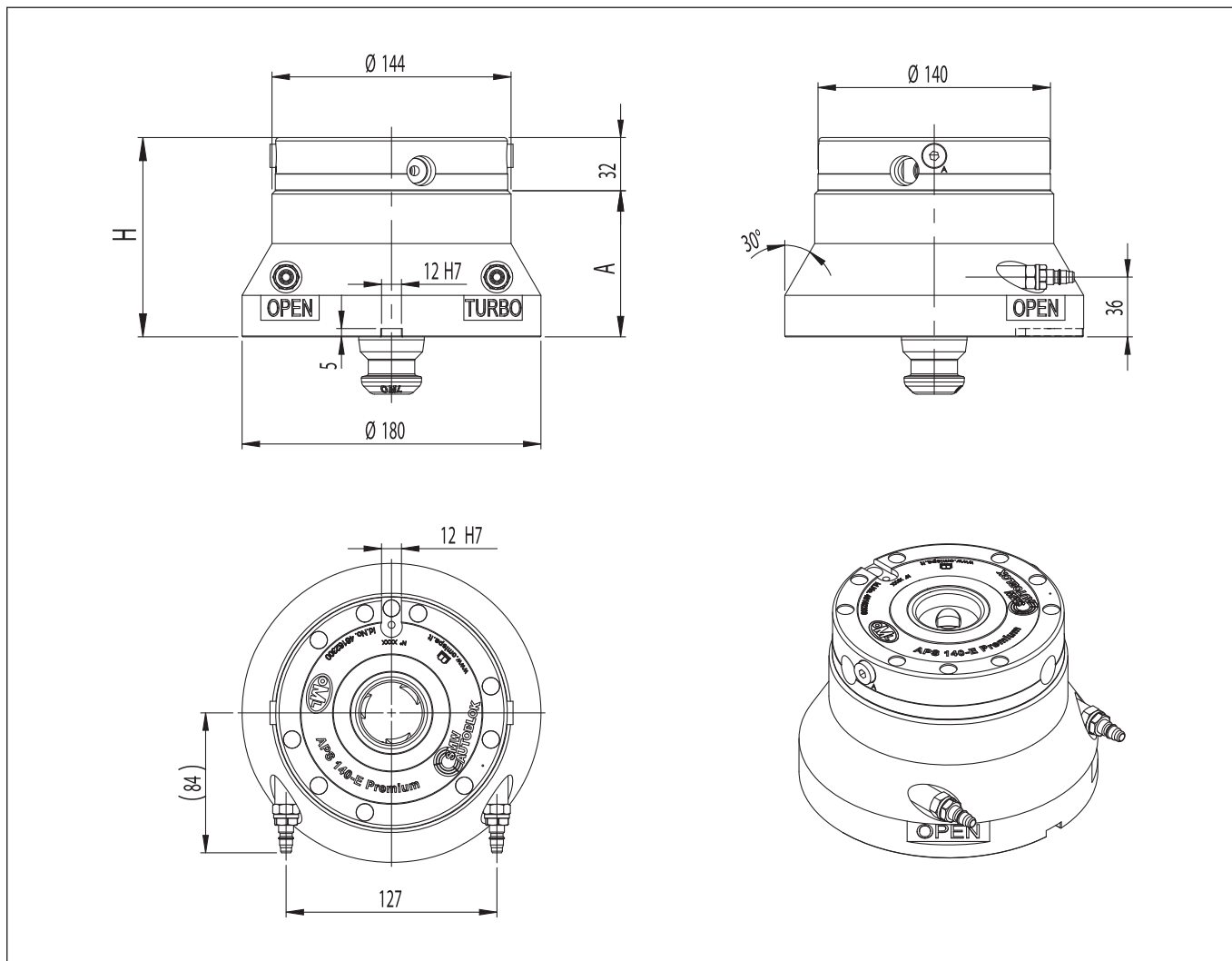

	codice Réf. Article	A mm	H mm	peso (kg) Poids (kg)
Premium	46 16 78 19	88	120	-
Premium	46 16 78 29	148	180	-

## Esempi di Impiego • Exemple de configuration

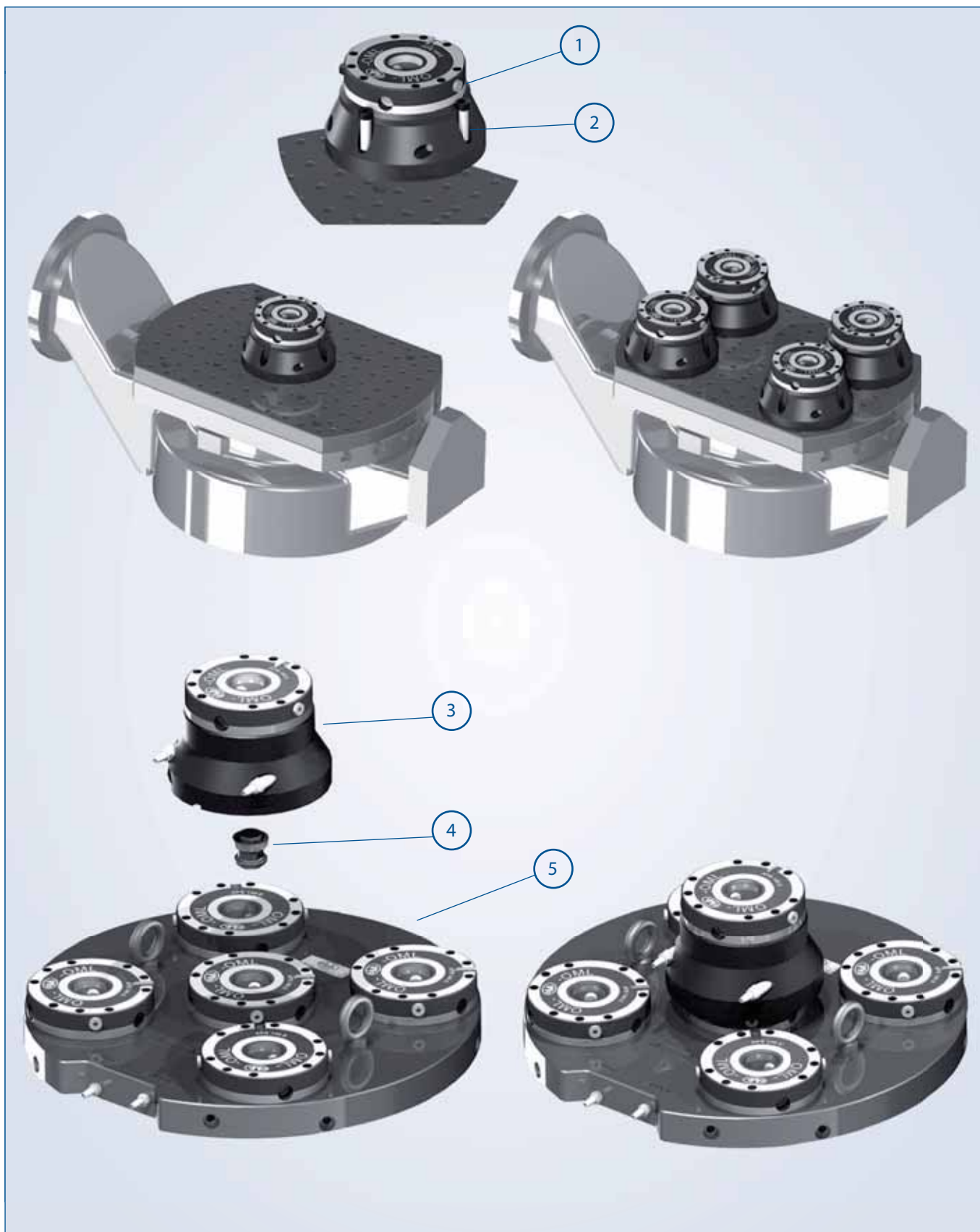

01.....Rialzo speciale per piastra a reticolo  
 02..... Vite calibrata  
 03.....Rialzo (es. 46167819)  
 04..... Perno tipo A  
 05.....Piastra tonda a 5 moduli APS

01..... Colonne spéciale SINGLE pour plaque avec maillage de trous  
 02..... Vis de centrage calibrée  
 03.....Colonne SINGLE (Ex. 46167819)  
 04.....Tirette de bridage Type A  
 05..... Plaque cylindrique avec 5 modules APS

# APS-100

## Combi

Combi APS 100 E

con effetto turbo  
avec effet "TURBO"

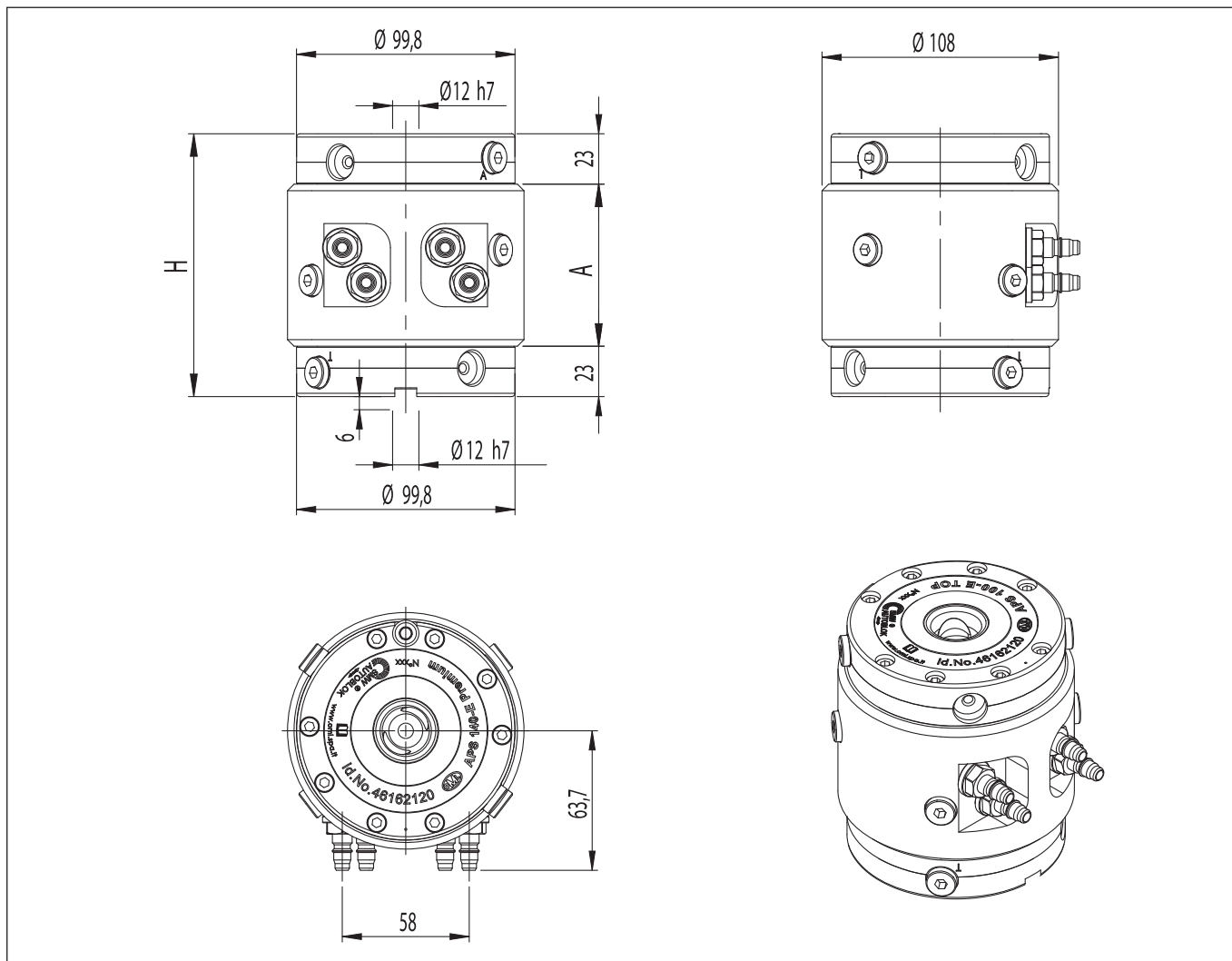

	codice Réf. Article	A mm	H mm	peso (kg) Poids (kg)
Premium	46 16 83 40	74	120	7
Premium	46 16 83 30	114	160	9

# APS-140 Combi

Combi APS 140 E

con effetto turbo  
avec effet "TURBO"

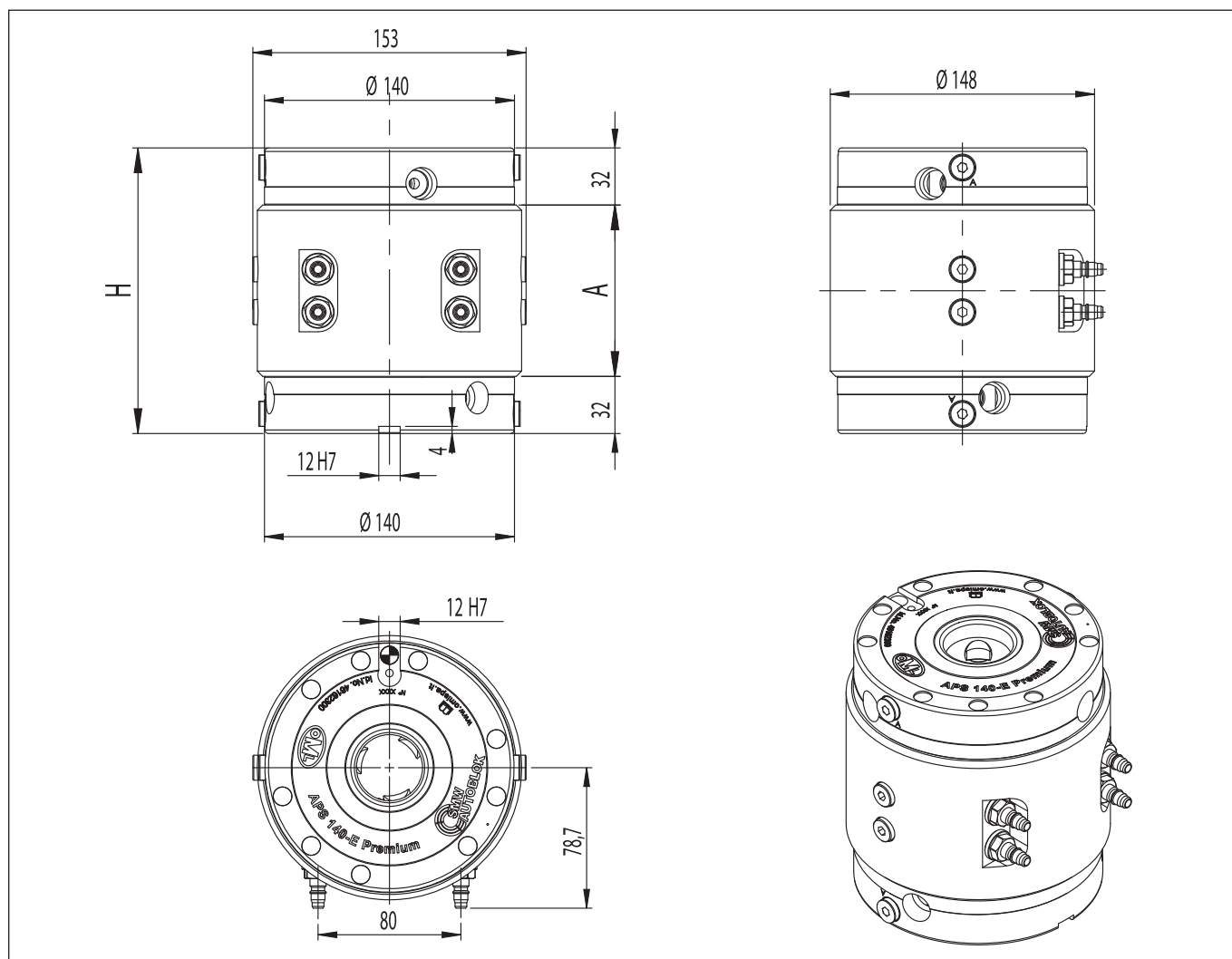

	codice Réf. Article	A mm	H mm	peso (kg) Poids (kg)
Premium	46 16 83 50	56	120	12
Premium	46 16 83 10	96	160	16

# APS-100

## Combi

Combi APS 140 E / 100 E

con effetto turbo  
avec effet "TURBO"

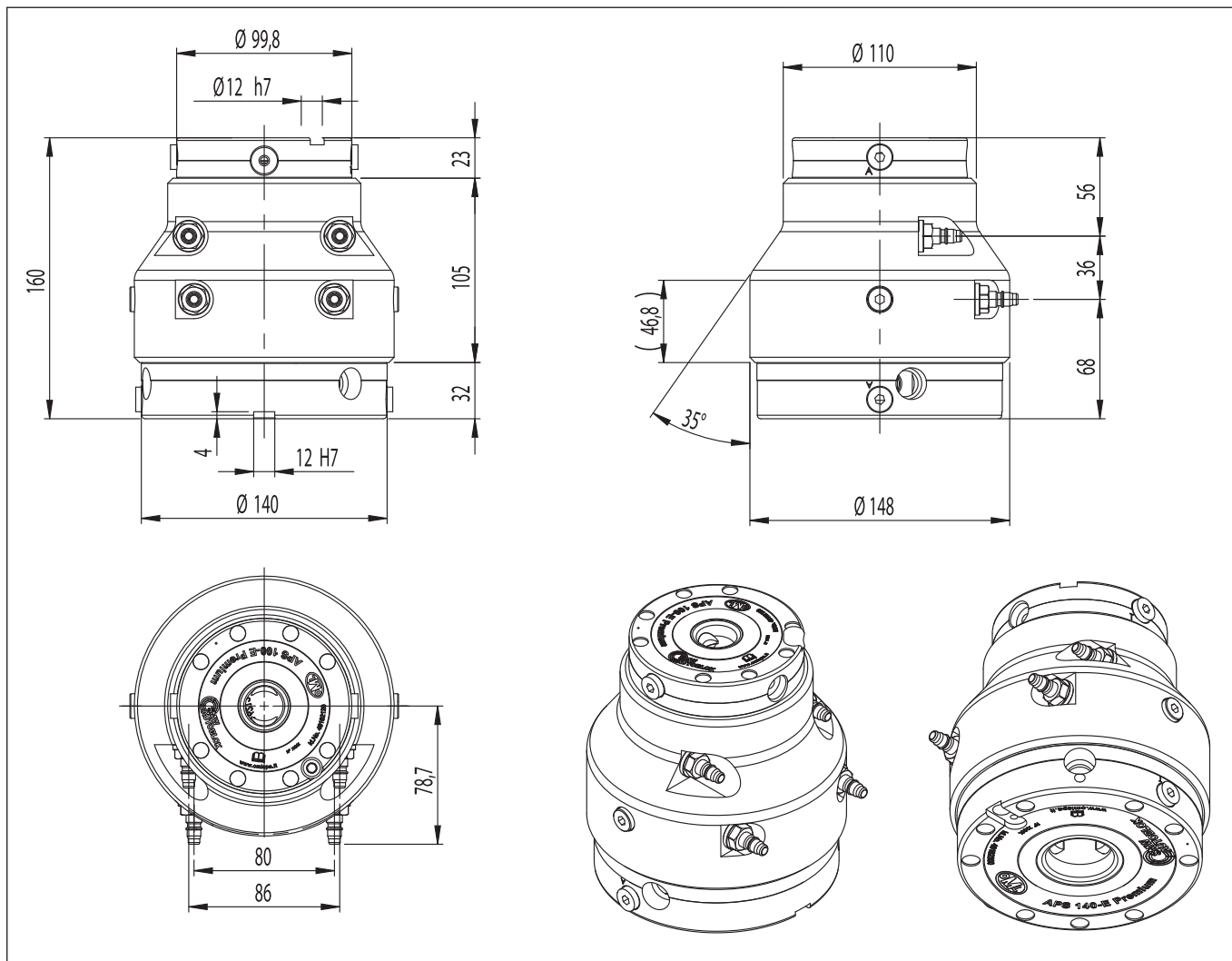

codice Réf. Article	peso (kg) Poids (kg)
46 16 83 20	14,5

## Esempi di Impiego • Exemple d'applications

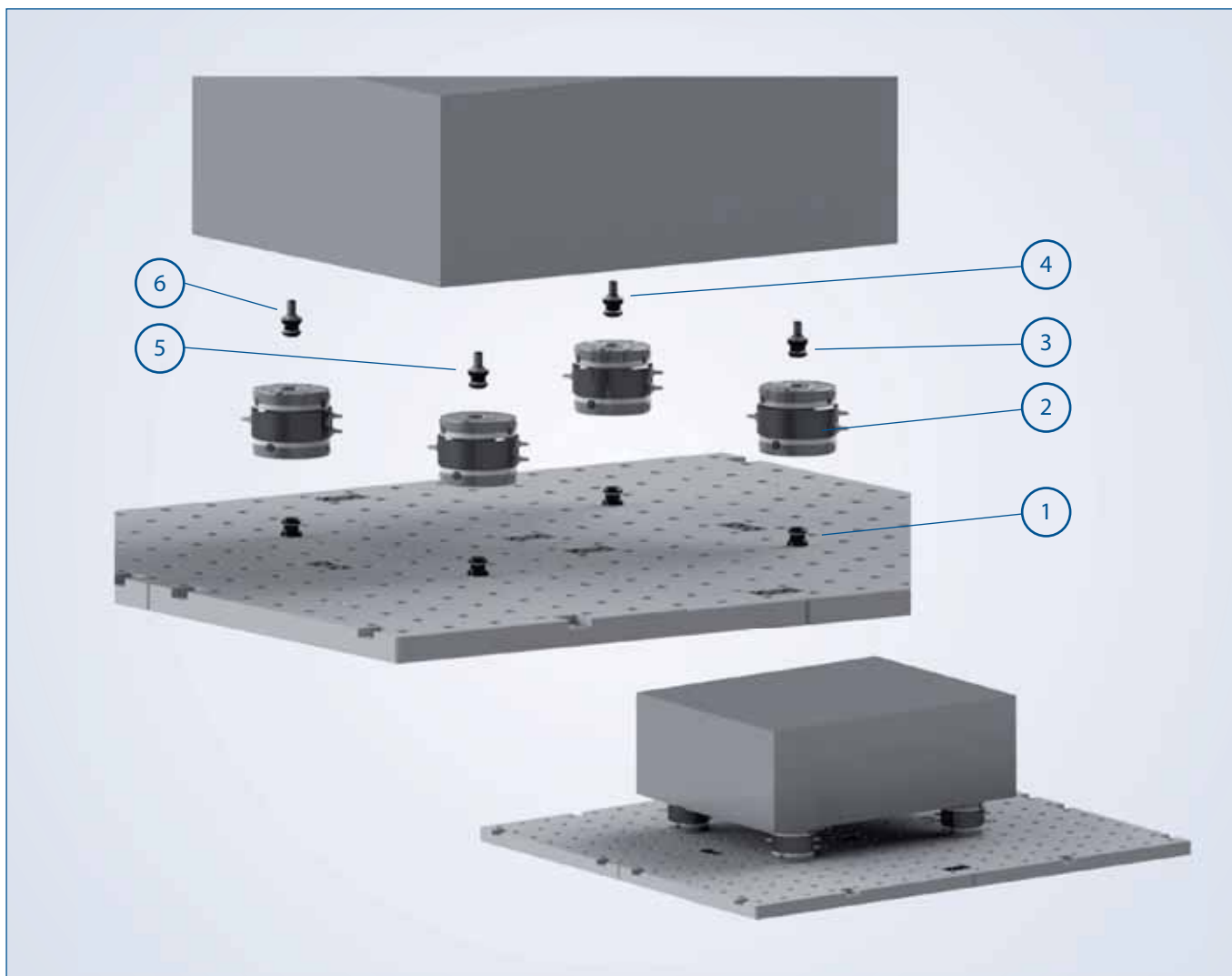

01.....Perno tipo A  
 02.....COMBI (es. 46168350)  
 03.....Perno tipo A  
 04.....Perno tipo C  
 05.....Perno tipo C  
 06.....Perno tipo B

01.....Tirette de bridage Type A  
 02..... COMBI (ex. 46168350)  
 03.....Tirette de bridage Type A  
 04.....Tirette de bridage Type C  
 05.....Tirette de bridage Type C  
 06..... Tirette de bridage Type B

# APS-140

## Squadre • Montage renvoi d'angle

Squadra a 2 moduli APS 140 E

Montage renvoi d'angle avec 2 modules APS 140-E

con effetto turbo  
avec effet "TURBO"

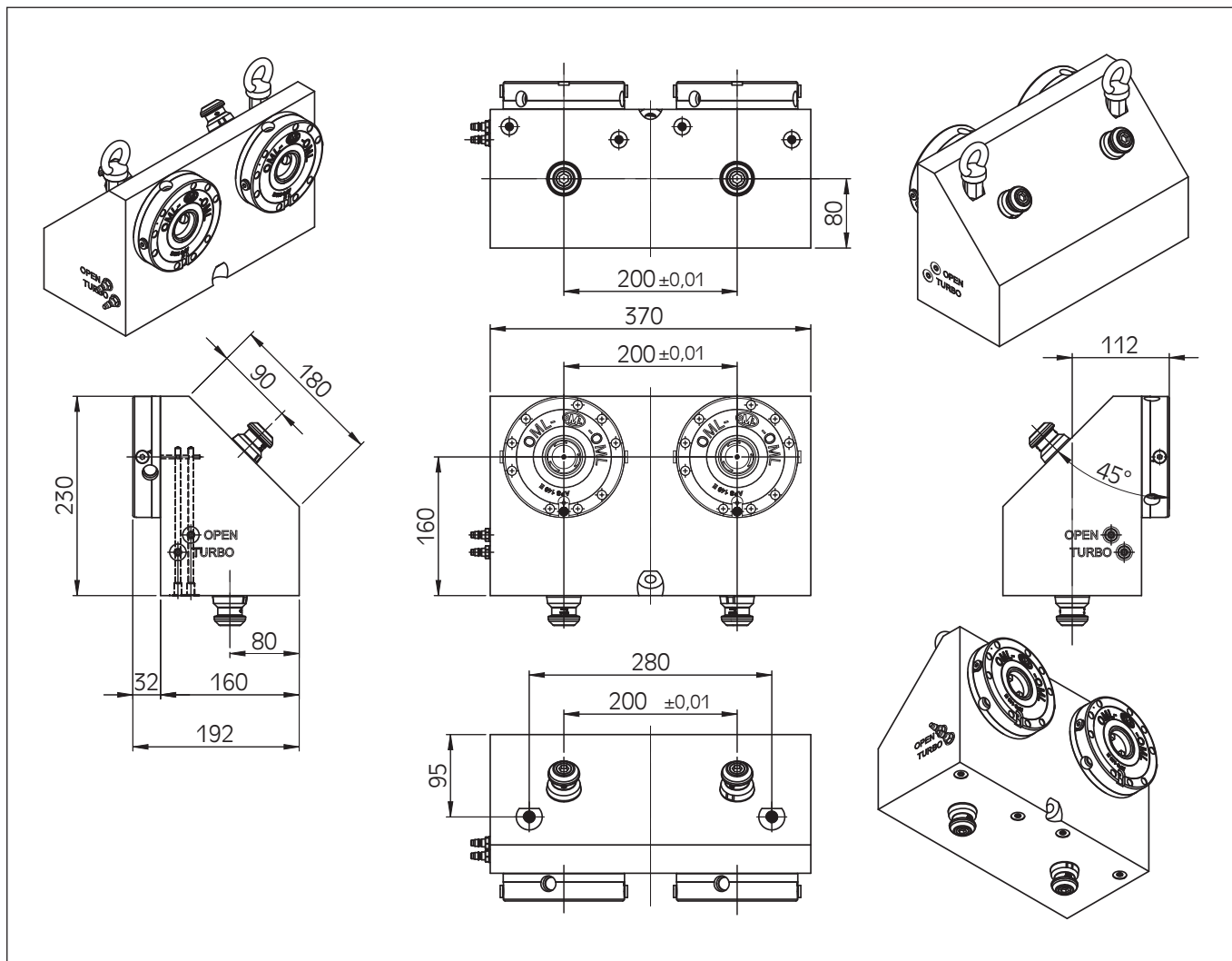

	codice Réf. Article	peso (kg) Poids (kg)
Premium	46 16 77 50	88
Basic	46 16 77 55	88