

- Corps complètement étanche
- Arrosage soufflage intégré aux bras de la lunette
- Système de contrôle de position ou détecteur de proximité

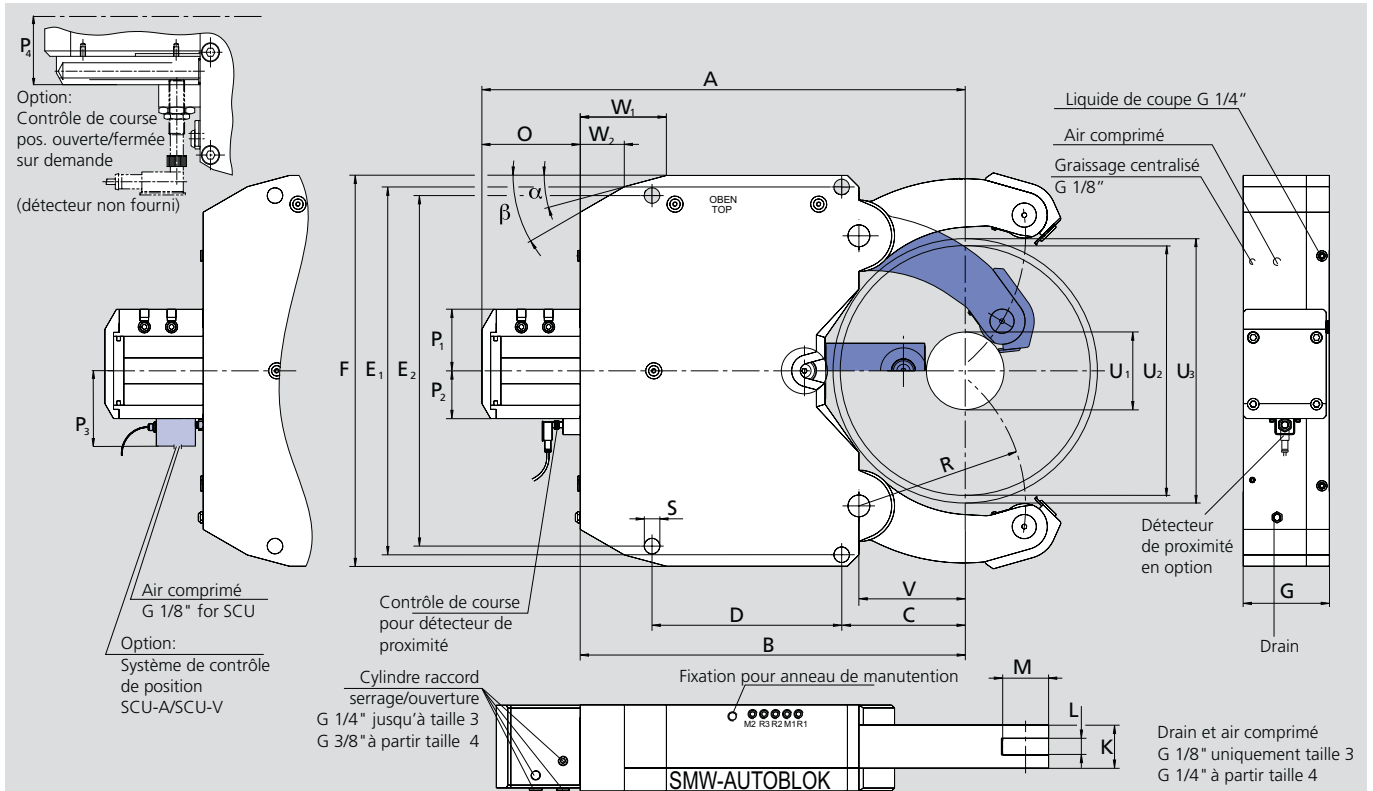

Sujet à changements techniques
Pour plus d'informations détaillées, merci de demander le plan technique.

| SMW-AUTOBLOK Type | | K 3 | K 4 | K 4.1 | K 5 | K 5.1 | K 6 | K 6.1 |
|---------------------------------------------|----------------------|------------|------------|------------|------------|------------|------------|------------|
| Plage de serrage | U₁ | 65 | 52 | 90 | 80 | 100 | 135 | 215 |
| | U₂ | 235 | 280 | 330 | 390 | 410 | 460 | 510 |
| Dia. de dégagement axial Max. | U₃ | 242 | 285 | 331 | 404 | 424 | 464 | 512 |
| | A | 443 | 582 | 612 | 753 | 763 | 816 | 815.5 |
| | B | 355 | 460 | 490 | 607 | 617 | 670 | 680 |
| | C | 150 | 168 | 198 | 230 | 240 | 215 | 245 |
| | D | 140 | 180 | 180 | 240 | 240 | 330 | 300 |
| | E ₁ | 312 | 360 | 360 | 445 | 445 | 640 | 640 |
| | E ₂ | 312 | 360 | 360 | 445 | 445 | 610 | 610 |
| | F | 345 | 400 | 400 | 485 | 485 | 680 | 680 |
| | G | 105 | 125 | 125 | 150 | 150 | 150 | 150 |
| | K | 45 | 60 | 60 | 75 | 75 | 75 | 75 |
| Largeur galet | L | 25 | 25 | 25 | 29 | 29 | 29 | 29 |
| Diamètre galet | M | 47 | 52 | 52 | 62 | 62 | 80 | 80 |
| | O | 88 | 122 | 122 | 146 | 146 | 146 | 135.5 |
| | P ₁ | 92 | 91 | 91 | 97 | 97 | 107 | 107 |
| | P ₂ | 62 | 67 | 67 | 73 | 73 | 83 | 83 |
| | P ₃ | 111 | 116 | 116 | 122 | 122 | 132 | 132 |
| | P ₄ | - | 91 | 91 | 97 | 97 | 107 | 107 |
| | R | 155 | 200 | 228 | 265 | 275 | 290 | 310 |
| | S | 18 | 23 | 23 | 23 | 23 | 27 | 27 |
| | V | 115 | 140 | 170 | 195 | 205 | 185 | 215 |
| | W ₁ | 50 | 110 | 110 | 130 | 130 | 150 | 155 |
| | α | 15° | 15° | 15° | 15° | 15° | 15° | 20° |
| | W ₂ | 10 | 59.8 | 59.8 | 50.6 | 50.6 | 77 | 87.1 |
| | β | 30° | 30° | 30° | 30° | 30° | 30° | 30° |
| Diamètre du piston* | cm ² | 38.5 | 63 | 63 | 78 | 78 | 113 | 113 |
| Pression d'utilisation min./max. | bar | 8/80 | 8/70 | 8/70 | 8/80 | 8/80 | 8/80 | 8/80 |
| Force de serrage maximale/galet | daN | 1000 | 1500 | 1500 | 2000 | 2000 | 3000 | 3000 |
| Précision de serrage dans toute la capacité | mm | 0.05 | 0.06 | 0.06 | 0.07 | 0.07 | 0.07 | 0.07 |
| Répétabilité | mm | 0.007 | 0.007 | 0.007 | 0.01 | 0.01 | 0.01 | 0.01 |
| Vitesse périphérique maximale des galets | m/min. | 725 | 715 | 715 | 600 | 600 | 560 | 560 |
| Masse approximative | kg | 64 | 114 | 116 | 209 | 209 | 335 | 330 |

* Sur demande différente taille de cylindre peuvent être proposée à la place du standard

- Référence de commande
- Accessoires et pièces d'usure

K Lunette avec contrôle de course en position ouverte par détecteur de proximité (défect. non fourni)***

| Taille de la lunette | | 3 | 4 | 4.1 | 5 | 5.1 | 6 | 6.1 |
|---------------------------------------------|---------|--------|--------|--------|-------------|--------|-------------|-------------|
| K-M graissage manuel | Id. No. | 127251 | 129901 | 129121 | 127485 | 127559 | 127491 | 127497 |
| K-Z graissage centralisé par huile | Id. No. | 127252 | 129900 | 129120 | 127484 | 127558 | 127490 | 127496 |
| K-OLD graissage mélange d'air huilé | Id. No. | 127253 | 129902 | 129122 | 127486 | 127560 | 127492 | 127498 |
| K-F graissage centralisé par graisse | Id. No. | 220200 | 129903 | 129400 | sur demande | 221100 | sur demande | sur demande |

K Lunette avec contrôle de la course par détecteur linéaire type SCU-A, sortie 4–20 mA













| Taille de la lunette | | 3 | 4 | 4.1 | 5 | 5.1 | 6 | 6.1 |
|---------------------------------------------|---------|-------------|--------|--------|-------------|-------------|-------------|-------------|
| K-M graissage manuel | Id. No. | 127266 | 221401 | 221409 | 124981 | 124984 | 124987 | 124990 |
| K-Z graissage centralisé par huile | Id. No. | 127265 | 221400 | 221408 | 124980 | 124983 | 124986 | 124989 |
| K-OLD graissage mélange d'air huilé | Id. No. | 127267 | 221402 | 221410 | 124982 | 124985 | 124988 | 124991 |
| K-F graissage centralisé par graisse | Id. No. | sur demande | 221403 | 221411 | sur demande | sur demande | sur demande | sur demande |

K Lunette avec contrôle de la course par détecteur linéaire type SCU-V, sortie 1–10 V

| Taille de la lunette | | 3 | 4 | 4.1 | 5 | 5.1 | 6 | 6.1 |
|---------------------------------------------|---------|-------------|--------|--------|-------------|-------------|-------------|-------------|
| K-M graissage manuel | Id. No. | 127269 | 221405 | 221413 | 125120 | 125123 | 125126 | 125129 |
| K-Z graissage centralisé par huile | Id. No. | 127268 | 221404 | 221412 | 125119 | 125122 | 125125 | 125128 |
| K-OLD graissage mélange d'air huilé | Id. No. | 127270 | 221406 | 221414 | 125121 | 125124 | 125127 | 125130 |
| K-F graissage centralisé par graisse | Id. No. | sur demande | 221407 | 221415 | sur demande | sur demande | sur demande | sur demande |

Type K

◆ liste de pièces d'usure, stock recommandé

| Taille de la lunette | | 3 | 4 | 4.1 | 5 | 5.1 | 6 | 6.1 |
|-----------------------------------------------------------------------------------------------------------------|---------------------------------------------------------------------------------------|--------|--------|--------|--------|--------|-------------|-------------|
| Unité de graissage huile Contenu 2.7 l, 220 V *,** |  | 088707 | 088707 | 088707 | 088707 | 088707 | 088707 | 088707 |
| Unité de graissage d'air huilé Contenu 2.7 l, 220 V *,** |  | 088708 | 088708 | 088708 | 088708 | 088708 | 088708 | 088708 |
| Système de réglage par excentrique sur les galets (2 pièces par lunette) lubrification manuel/centralisée |  | 127240 | 128474 | 128474 | 125612 | 125612 | 124894 | 124894 |
| Détecteur de proximité inductif |  | 087926 | 087926 | 087926 | 087926 | 087926 | 087926 | 087926 |
| Couvercle avec buse d'arrosage pour lubrifiant/air avec racleur anti-copeaux |  | 124024 | 125797 | 125797 | 125816 | 125816 | 125837 | 125837 |
| Racleur anti-copeaux pour buse d'arrosage lubrifiant/air |  ◆ | 124026 | 126904 | 126904 | 126888 | 126888 | 126694 | 126694 |
| Bavette de protection du galet central |  ◆ | 198950 | 200151 | 200151 | 196200 | 196200 | 196201 | 196201 |
| Galets cylindriques |  ◆ | 016951 | 016953 | 016953 | 018345 | 018345 | 026594 | 026594 |
| Galets sphériques pour lunettes à suivre |  ◆ | 018433 | 018443 | 018443 | 019545 | 019545 | 121302 | 121302 |
| Galets avec revêtement synthétique |  ◆ | 023443 | 023672 | 023672 | 023650 | 023650 | sur demande | sur demande |
| Galets carbure |  ◆ | 129225 | 220918 | 220918 | 222038 | 222038 | sur demande | sur demande |
| Module de réglage de position pour support 1 jeu = 3 pièces |  | 200178 | 200179 | 200179 | 200179 | 200179 | 200179 | 200179 |

* Lors de la commande, merci d'indiquer la tension souhaitée

** Sur demande 110 V disponible

*** Contrôle de la course en position ouverte/fermée sur demande